

# PORTABLE AIR CONDITIONER





Model:  
CH-M14A6W



For proper operation, please read and keep this manual carefully.  
Designed by Cooper&Hunter International Corporation, FL Miami, USA



## EXPLANATION OF SYMBOLS





 <b>WARNING</b> 	This symbol indicates the possibility of death or serious injury.
 <b>CAUTION</b> 	This symbol indicates the possibility of injury or damage to property.
 <b>NOTICE</b>	Indicates important but not hazard-related information, used to indicate risk of property damage.

## PRODUCT DESCRIPTION

Our powerful portable air conditioners are great cooling solutions for single rooms, creating a comfortable atmosphere in your space. It also has ventilation and dehumidifying function for circulating air and removal of moisture. They're self-contained systems that do not require any permanent installation allowing you to move to the space in which it is most needed. They're commonly used in kitchen, temporary-resided, computer rooms, garages, and many other places where installation of Air-conditioner Outdoor Unit is limited.

The environmentally friendly R290 is used as the refrigerant. R290 has no damaging influence on the ozone layer (ODP), a negligible greenhouse effect (GWP) and is available worldwide. Because of its efficient energy properties, R290 is highly suitable as a coolant for this application. Special precautions must be taken into consideration due to the coolant's high flammability.

## SYMBOLS FROM THE UNIT AND USER MANUAL

	This unit uses a flammable refrigerant. If refrigerant leaks and comes in contact with fire or heating part, it will create harmful gas and there is risk of fire.
	Before use the appliance, read the owner's manual first.
	Before install the appliance, read the installation manual first.
	Service personnel are required to carefully read the USER MANUAL and SERVICE MANUAL before operation.



This appliance is not intended for use by persons (including children) with reduced physical, sensory or mental capabilities, or lack of experience and knowledge, unless they have been given supervision or instruction concerning use of the appliance by a person responsible for their safety. Children should be supervised to ensure that they do not play with the appliance.

Hereby, Our company, declares that this Air Conditioner is in compliance with the essential requirement and other relevant provisions of RE Directive 2014/53/EU. A copy of the full DoC is attached. Wireless frequency range: 2412MHz - 2472MHz Maximum Transmit Power: 18dBm

## THE FOLLOWING SHOULD ALWAYS BE OBSERVED FOR SAFETY

- This appliance is intended to be used by expert or trained users in shops, in light industry and on farms, or for commercial use by lay persons.

- This appliance can be used by children aged from 8 years and above and persons with reduced physical, sensory or mental capabilities or lack of experience and knowledge if they have been given supervision or instruction concerning use of the appliance in a safe way and understand the hazards involved. Children shall not play with the appliance. Cleaning and user maintenance shall not be made by children without supervision.

- The unit is designed only for use with R-290(propane) gas as the designated refrigerant.

- **The refrigerant loop is sealed. Only a qualified technician should attempt to service!**

- Do not discharge the refrigerant into the atmosphere.

- R-290 (propane) is flammable and heavier than air.

- It collects first in low areas but can be circulated by the fans.

- If propane gas is present or even suspected, do not allow untrained personnel to attempt to find the cause.

- The propane gas used in the unit has no odor.

- The lack of smell does not indicate a lack of escaped gas.

- If a leak is detected, immediately evacuate all persons from the store, ventilate the room and contact the local fire department to advise them that a propane leak has occurred.

- Do not let any persons back into the room until the qualified service technician has arrived and that technician advises that it is safe to return to the room.

- No open flames, cigarettes or other possible sources of ignition should be used inside or in the vicinity of the units.

- Component parts are designed for propane and non-incentive and non-sparking. Component parts shall only be replaced with identical repair parts.



### WARNING



FAILURE TO ABIDE BY THIS WARNING  
COULD RESULT IN AN EXPLOSION, DEATH,  
INJURY AND PROPERTY DAMAGE.

## FOR YOUR SAFETY

**Your safety is the most important thing we concerned!**



### WARNING



Please read this manual carefully and fully understand before operating your appliance.

## OPERATIONAL PRECAUTIONS



### WARNING



To reduce the risk of fire, electric shock or injury to persons or property:

- Please let the portable air conditioner stand upright for at least 24 hours before plugging in.
  - If the supply cord is damaged, it must be replaced by the manufacturer, its service agent or similarly qualified persons in order to avoid a hazard.
  - The appliance shall be disconnected from its power source during service.
  - Always operate the unit from a power source of equal voltage, frequency and rating as indicated on the product identification plate.
  - Always use a power outlet that is grounded.
  - Unplug the power cord when cleaning or when not in use.
  - Do not operate with wet hands. Prevent water from spilling onto the unit.
  - Do not immerse or expose the unit to rain, moisture or any other liquid.
  - Do not leave the unit running unattended.
  - Do not tilt or turn over the unit.
  - Do not unplug while the unit is operating.
  - Do not unplug by pulling on the power cord.
  - Do not use an extension cord or an adapter plug.
  - Do not put objects on the unit.
  - Do not climb or sit on the unit.
  - Do not insert fingers or other objects into the air outlet.
- Do not touch the air inlet or the aluminum fins of the unit.
- Do not operate the unit if it is dropped, damaged or showing signs of product malfunction.
- Do not clean the appliance with any chemicals.
- Ensure the unit is far away from fire, inflammable, or explosive objects.
- The unit shall be installed in accordance with national wiring regulations.
- Do not use means to accelerate the defrosting process or to clean, other than those recommended by the manufacture.
- The appliance shall be stored in a room without continuously operation sources (for example: open flames, an operating gas appliance or an operating electric heater).
- The appliance shall be stored so as to prevent mechanical damage from occurring.
- Do not piece or burn, even after use.
- Be aware that refrigerants may not contain an odour.
- Pipe-work shall be protected from physical damage and shall not be installed in an unventilated space, if that space is smaller than 7m<sup>2</sup>.
- Compliance with national gas regulations shall be observed.
- Keep any required ventilation openings clear of obstruction.
- The appliance shall be stored in a well-ventilated area where the room size corresponds to the room area as specified for operation.



### WARNING



Any person who is involved with working on or breaking into a refrigerant circuit should hold a current valid certificate from an industry-accredited assessment authority, which authorizes their competence to handle refrigerants safely in accordance with an industry, recognized assessment specification.

## FOR YOUR SAFETY



### WARNING



Servicing shall only be performed as recommended by the equipment manufacturer. Maintenance and repair requiring the assistance of other skilled personnel shall be carried out under the supervision of the person competent in the use of flammable refrigerants.

If you don't understand something or need help, please contact the dealer services.

## SAFETY PRECAUTIONS ON SERVICING

Please follow these warnings when to undertake the following when servicing an appliance with R290

### Checks to the area

Prior to beginning work on systems containing flammable refrigerants, safety checks are necessary to ensure that the risk of ignition is minimized. For repair to the refrigerating system, the following precautions shall be complied with prior to conducting work on the system.

### Work procedure

Work shall be undertaken under a controlled procedure so as to minimize the risk of a flammable gas or vapor being present while the work is being performed

### General work area

All maintenance staff and others working in the local area shall be instructed on the nature of work being carried out. Work in confined spaces shall be avoided. The area around the work space shall be sectioned off. Ensure that the conditions within the area have been made safe by control of flammable material.

### Checking for presence of refrigerant

The area shall be checked with an appropriate refrigerant detector prior to and during work, to ensure the technician is aware of potentially flammable atmospheres. Ensure that the leak detection equipment being used is suitable for use with flammable refrigerants, i.e. no sparking, adequately sealed or intrinsically safe.

### Presence of fire extinguisher

If any hot work is to be conducted on the refrigeration equipment or any associated parts, appropriate fire extinguishing equipment shall be available to hand. Have a dry powder or CO2 fire extinguisher adjacent to the charging area.

### No ignition sources

No person carrying out work in relation to a refrigeration system which involves exposing any pipe work that contains or has contained flammable refrigerant shall use any sources of ignition in such a manner that it may lead to the risk of fire or explosion. All possible ignition sources, including cigarette smoking, should be kept sufficiently far away from the site of installation, repairing, removing and disposal, during which flammable refrigerant can possibly be released to the surrounding space. Prior to work taking place, the area around the equipment is to be surveyed to make sure that there are no flammable hazards or ignition risks. "No Smoking" signs shall be displayed.

### Ventilated area

Ensure that the area is in the open or that it is adequately ventilated before breaking into the system or conducting any hot work. A degree of ventilation shall continue during the period that the work is carried out. The ventilation should safely disperse any released refrigerant and preferably expel it externally into the atmosphere.

## FOR YOUR SAFETY

### Checks to the refrigeration equipment

Where electrical components are being changed, they shall be fit for the purpose and to the correct specification. At all times the manufacturer's maintenance and service guidelines shall be followed. If in doubt consult the manufacturer's technical department for assistance.

The following checks shall be applied to installations using flammable refrigerants:

- The charge size is in accordance with the room size within which the refrigerant containing parts are installed;
- The ventilation machinery and outlets are operating adequately and are not obstructed;
- If an indirect refrigerating circuit is being used, the secondary circuit shall be checked for the presence of refrigerant;
- Marking to the equipment continues to be visible and legible. Markings and signs that are illegible shall be corrected;
- refrigeration pipe or components are installed in a position where they are unlikely to be exposed to any substance which may corrode refrigerant containing components, unless the components are constructed of materials which are inherently resistant to being corroded or are suitably protected against being so corroded.

### Checks to electrical devices

Repair and maintenance to electrical components shall include initial safety checks and component inspection procedures. If a fault exists that could compromise safety, then no electrical supply shall be connected to the circuit until it is satisfactorily dealt with. If the fault cannot be corrected immediately but it is necessary to continue operation, an adequate temporary solution shall be used. This shall be reported to the owner of the equipment so all parties are advised.

Initial safety checks shall include:

- those capacitors are discharged: this shall be done in a safe manner to avoid possibility of sparking;
- that there no live electrical components and wiring are exposed while charging, recovering or purging the system;
- that there is continuity of earth bonding.



### WARNING



Install the unit in rooms which exceed 9 m<sup>2</sup>.  
Do not install the unit in a place where inflammable gas may leak.



### NOTICE

The manufacture may provide other suitable example or may provide additional information about the refrigerant odour.

## PRODUCT OVERVIEW

### PRODUCT DIAGRAM

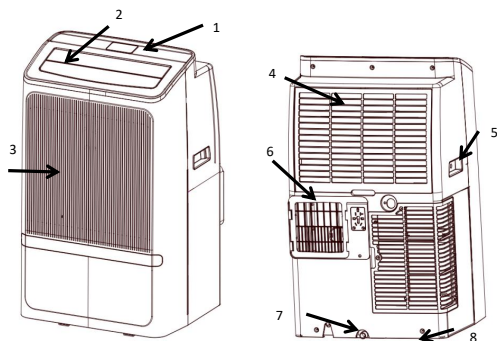

1. Control panel
2. Air outlet with adjustable louver
3. Front panel
4. Air inlet with air filter
5. Recessed handle
6. Air Exhaust
7. Drain opening with sealing plug
8. Castor



### NOTICE

The appearance is only for reference.  
Please check the real product for detailed information.

### FEATURES

- High Capacity in a compact size with cooling, heating and dehumidifying and fan functions.
- Temperature setting and display
- LED Digital display
- Electronic control with a built-in timer, sleep mode
- Self-evaporating system for better efficient
- Auto shut off when tank full
- Automatic restart in the event of power outage
- Auto defrosting function at low ambient temperatures
- Remote control
- 3- speed fan
- Casters for easy mobility
- High intelligent WIFI control C&H APP

## UNPACKING

- Unpack the carton and take the appliance and accessories out.
- Check the device after unpacking for any damage or scratches on it.

- Accessories:

1. Exhaust hose

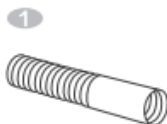

2. Hose connector



3. Window kit adapter



4. Remote control



5. Window kit adapter



6. Drainage pipe



## CHOOSE YOUR LOCATION

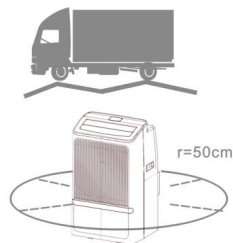

- If tipped more than 45°, allow the unit to set upright for at least 24 hours before starting up.

- Place the unit on a firm, level surface in an area with at least 50cm of free space around it to allow for proper air circulation.

- Do not operate in close proximity to walls, curtains, or other objects that may block the air inlet and outlet. Keep the air inlet and outlet free of obstacles.

- **Never** install the unit where it could be subject to:

- Heat sources such as radiators, heat registers, stoves or other products that produce heat.

- Direct sunlight;

- Mechanical vibration or shock;

- Excessive dust;

- Lack of ventilation, such as cabinet or bookcase;

- Uneven surface.



### WARNING



Install the unit in rooms that exceed 7 m<sup>2</sup>.  
Do not install the unit in a place where inflammable gas may leak.



### NOTICE

The manufacturer may provide other suitable examples or may provide additional information about the refrigerant odour.

## ATTACH THE EXHAUST HOSE

The air conditioner requires being vented outside so that the exhaust air can escape the room which comes from the appliance contains waste heat and moisture.

Do not replace or extend the exhaust hose which will result in decreased efficiency, even worse shut down the unit due to low back pressure.

**Step 1:** Connect the hose connector to one end of the exhaust hose.

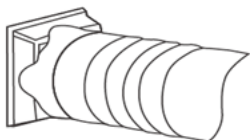

**Step 2:** Connect the windows kit adapter to the other end of the exhaust hose.

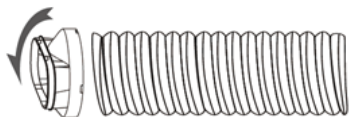

**Step 3:** Extend the adjustable window kit to the length of your window. Connect the exhaust hose to the window kit.



**Step 4:** Close your window to secure the kit in place. It needs to hold the windows kit firmly in place, and secure the window kit with duct tape if required. It is recommended that the gap between the adapter and the sides of the window should be sealed off for maximum efficiency.



**Step 5:** Attach the hose connector to the exhaust air outlet of unit.

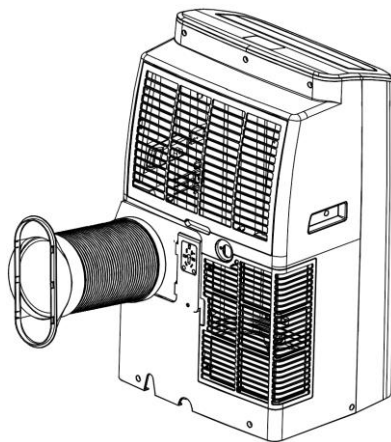

## ATTACH THE EXHAUST HOSE

**Step 6:** Adjusting the length of the flexible exhaust hose, to make sure the distance between the unit and the window will be more than 70cm, the height from exhaust hose to the floor will be more than 90cm. And avoid bends in the hose. Then place AC near an electrical outlet.

**Step 7:** Adjust the louver at the air outlet, and then switch on the unit.

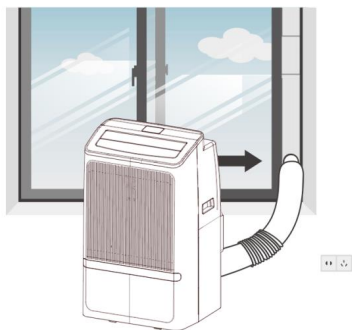

## OPERATION

### CONTROL PANEL AND DISPLAY

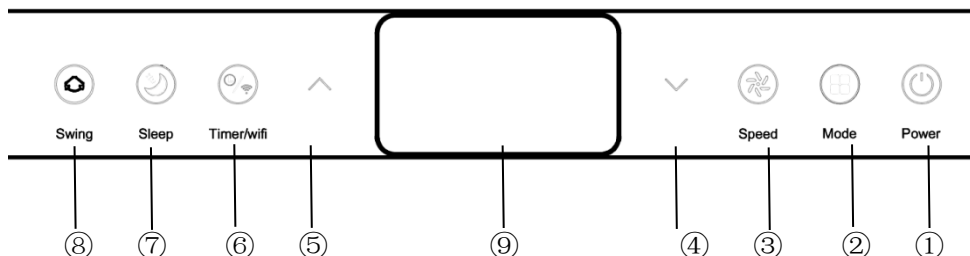

1.	<b>POWER</b>	Press to switch the machine on or off.
2.	<b>MODE</b>	Press to switch the operation mode between cooling, dehumidifying, fan and heating.
3.	<b>SLEEP</b>	Press to turn sleep mode on or off.
4.	<b>DOWN</b>	Decreasing the desired temperature (32C -16C) or timer setting.
5.	<b>UP</b>	Increasing the desired temperature(16C - 32C) or timer setting.
6.	<b>SPEED</b>	Press to switch the fan speed in HIGH, middle and LOW
7.	<b>TIMER/WI-FI</b>	Press to set timer, 1-24 hours, and turn on or off. Press and hold for 5 seconds to activate or turn off the Wi-Fi connection.
8.	<b>SWING</b>	Adjust the air flow direction vertically. Press and hold for 5 seconds to turn on or turn off child-lock function.
9.	<b>Digital Display</b>	Displays timer setting and temperature.

## OPERATION

### REMOTE CONTROL

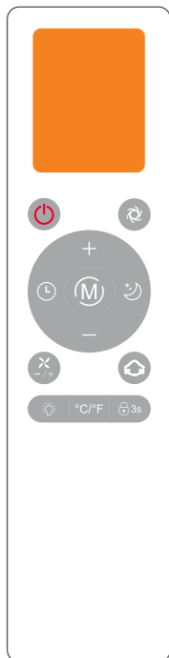

### SETTINGS

#### 1. Start-up and Shutdown

- Press POWER to turn on the unit.
- Press MODE button to select the desired operation mode.  
Press POWER again to turn off the power.

#### 2. Operation mode

The unit has four operation modes: Cool, dehumidifier, fan, sleep.

The unit working temperature under cooling&heating mode is 16C-32C.

#### A. Cooling your room

- Select the cool mode to lower the temperature in your room.
- Press MODE button repeatedly until the LED of COOL operation lights up.
- Press Up/Down button to adjust the temperature which is displayed on the screen. The temperature can be set between 16C and 32C

- Press SPEED button repeatedly until the desired fan speed indicator lights up.
- To control the direction of the air flow horizontally, please press the SWING button on.



### NOTICE

The air conditioner stops if the room temperature is lower than selected temperature.

#### B. Heating your room

- Press MODE button repeatedly until the LED of HEAT operation lights up.
- Press Up/Down button to set the temperature higher than the room temperature. The fan speed can also be set.



### NOTICE

The drainage hose should be attached to the unit for continuous operating.

#### C. Ventilating your room

- Press MODE button repeatedly until the LED of FAN operation lights up.
- In ventilation mode the room air is circulated, but not cooled.
- Press SPEED button repeatedly to select the fan speed as desired.

#### D. Drying your room

- Press MODE button on the control panel or remote control, the LED of DRY operation lights up. The fan speed is unable to select. User should connect the hose to the drain outlet at the bottom of the unit.



### NOTICE

In this mode, the fan speed switches over to low speed and the temperature cannot be selected.

## OPERATION

### E. Sleep mode

The sleep mode can be activated when in cool mode.

#### 1. In cool mode:

After 1 hour the preset temperature is increased by 1 C, after another hour the preset temperature will again be increased by 1 C.

#### 2. In heat mode:

After 1 hour the preset temperature is decreased by 1 C, after another hour the preset temperature will again be decreased by 1 C.

Then the temperature is kept constant for 10 hours. And all the indicators dim to dark. The fan speed may switch over to low speed for silent operating and cannot be selected.

## TIMER SETTING

### (1hour-24hours):

The timer has two ways of operation:

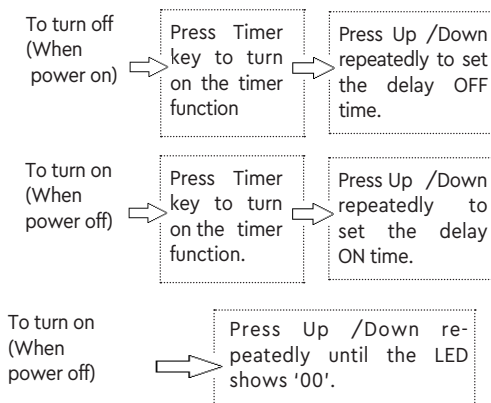

Press and hold TIMER button for 5 seconds to activate or turn off the Wi-Fi connection, please refer to wifi instructions at last pages.



## NOTICE

When press POWER will also exit the timer setting

## Automatic Defrost

At low room temperatures, frost may buildup at the evaporator during operation. The unit will automatically start defrosting and the **POWER** LED will blink. The defrost control sequence is as follows:

A. When the unit operates in the cooling operation, drying operation, the ambient temperature sensor senses the evaporator coil temperature is below -1C, after the compressor will stop operating for 10 minutes or the coil temperature up to 7C, the unit restart to cool operating mode.

B. When the unit operates in the heating operation, drying operation, once the coil temperature sensor senses the temperature of the evaporator is below 40C and the differential temperature between coil temperature and room temperature is below 19C after the compressor operation for 20minutes, the unit start defrosting for 5 minutes and the power indicator blinking.

## Overload Protection

In the event of a power loss, there is a 3-minute delay to protect the compressor before it restarts.

## DRAINAGE

### Manual drainage:

1. When the machine stops after the water is full, please unplug the power plug.



## NOTICE

Please move the machine carefully, so as not to spill the water in the water pan at the bottom of the body.

## OPERATION

2. Place the water container below the side water outlet behind the body.

3. Unplug the water plug, the water will automatically flow into the water container.



### NOTICE

1. Keep the water plug properly.
2. During drainage, the body can be tilted slightly backward.
3. If the water container cannot hold all the water, before the water container is full, stuff the water outlet with the water plug as soon as possible to prevent water from flowing to the floor or the carpet.

4. When the water is discharged, stuff the water plug.



### NOTICE

Restart the machine after the water plug and drainage cover are installed, otherwise condensate water of the machine will flow to the floor or the carpet.

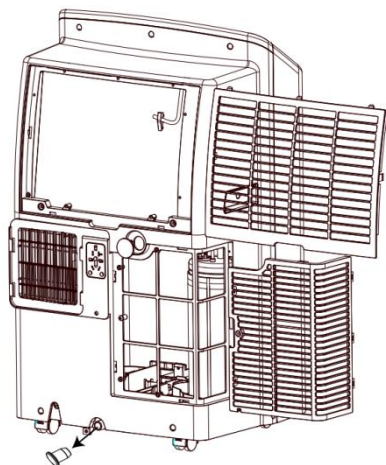

## Continuous drainage

The self-evaporating system uses the collected water to cool the condenser coils for better efficient performance. It is no need to empty the drainage tank in cooling operation except in drying operation and high humidity conditions. The condensate water evaporates at the condenser and is evacuated through the exhaust hose.

For continuous operation or unattended operation in drying operation, please connect the attached drain hose to the unit. Condensate water can automatically flow into a bucket or drain by gravity.

- Switch off the unit before operating.
- Remove the plug of the water outlet opening, and keep it in a safe area.
- Securely and properly connect the drain hose and make sure it is not kinked and clear of obstruction.
- Place the outlet of the hose over a drain or bucket and ensure that water could freely flow out of the unit.
- Do not submerge the end of the hose into water; otherwise it can cause an "Air Lock" in the hose.

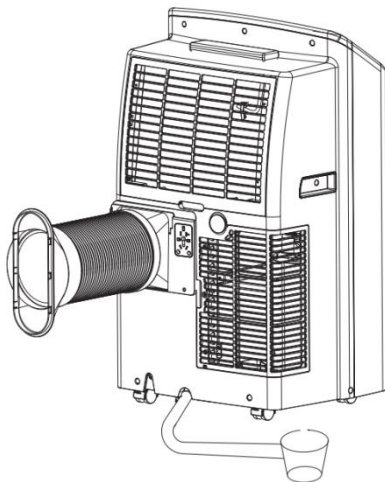

## OPERATION

### To avoid water spillage:

- As the negative pressure of the condensate drain pan is large, tilt the drain hose downward toward the floor. It is appropriate that the degree of inclination should exceed 20 degrees.
- Straighten the hose to avoid a trap existing in the hose.



### NOTICE

When the air conditioner is operating for heating, the drain plug is installed very low. To organize a constant drain, the air conditioner must be set to a higher position.

## CLEANING AND CARE

### CLEANING THE AIR FILTER (every two weeks)

Dust collects on the filter and restricts the airflow. The restricted airflow reduces the efficiency of the system and if it becomes blocked it can cause damage to the unit.

The air filter requires regular cleaning. The air filter is removable for easy cleaning. Do not operate the unit without an air filter, or the evaporator may be contaminated.

1. Press POWER button to switch off the unit and unplug the power cord.
2. Remove the filter mesh from the unit.
3. Use a vacuum cleaner to suck dust from the filter.
4. Turn the filter over and rinse the air filter under running water. Let the water run through the filter in the opposite direction of air flow. Set aside and allow the filter to air dry completely before reinstalling.

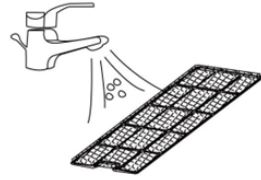
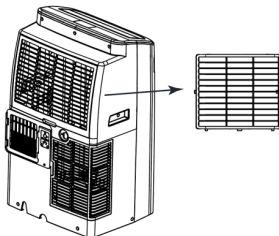

Switch off the unit and remove the air filters.

Rinse the air filter under the running water.



### WARNING



Do not touch the evaporator surface with bare-hand, or could cause injury to your fingers.

## CLEANING UP OF REFRIGERANT

### General Measures:

1. Gas/vapor heavier than air. May accumulate in confined spaces, particularly at or below ground level.
2. Eliminate every possible source of ignition.
3. Use appropriate personal protection equipment (PPE).
4. Evacuate unnecessary personnel, isolate, and ventilate area.
5. Do not get in the eyes, on the skin, or clothing. Do not breathe vapors or gas.
6. Prevent entry to sewers and public waters.
7. Stop the source of the release, if safe to do so. Consider the use of water spray to disperse vapors.
8. Isolate the area until the gas has dispersed. Ventilate and gas test area before entering. Contact competent authorities after a spill.

## TROUBLESHOOTING

Phenomenon	Check items	Solution	
The unit is not operating.	Check the power connection in securely.	Insert the power cord securely into the wall Outlet.	
	Check if the water level indicator lights up?	Empty the drain pan by removing the rubber plug.	
	Check the room temperature.	The range of operating temperature is 41–9F.	
The unit works with reduced capacity.	Check the air filter for dirt.	Clean the air filter as necessary.	
	Check if the air duct is blocked.	To clear the obstacle.	
	Check if the room door or window is open.	Keep the door and windows closed.	
	Check if the desired operating mode is selected and the temperature is properly set.	Set the mode and temperature at proper set-point according to the manual.	
	The exhaust hose is detached	Make sure the exhaust hose is securely attached	
Water Leakage	Overflow while moving the unit.	Empty the water tank before transport.	
	Check if the drain hose is kinked or bends.	Straighten the hose to avoid a trap existing.	
Excessive Noise	Check if the unit is securely positioned.	Place the unit on horizontal and firm ground.	
	Check if any loose, vibrating parts.	Secure and tighten the parts.	
	The noise sounds like water flowing.	Noise comes from flowing refrigerant. This is normal.	
Error Codes	E0	Communication faults between the main PCB and display PCB.	Check the wire harness of the display PCB for damage.
	E1	Ambient temperature sensor failure	Check the connection or replace it. To clean or replace the temperature sensor.
	E2	Coil temperature sensor failures.	Check the connection or replace it. To clean or replace the temperature sensor
	Ft	Condensate water high level alarm.	Empty the drain pan by removing the rubber plug.

## DECOMMISSIONING

### STORAGE

Long-Term Storage - If you will not be using the unit for an extended period of time (more than a few weeks) it is best to clean the unit and dry it out completely. Please store the unit per the following steps:

1. Unplug the unit and remove the exhaust hose and window kit stored with the unit.
2. Drain the remaining water from the unit.
3. Clean the filter and let the filter dry completely in a shaded area.
4. Re-install the filter at its position.
5. The unit must be kept in upright position when in storage.
6. Preserving the machine in ventilating, dry, non- corrosive gas and safe place indoor.

#### ⚠ CAUTION ⚠

The evaporator inside the machine has to be dried out before the unit is packed to avoid component damage and molds. Unplug the unit and place it in a dry open area for days to dry it out. Another way to dry the unit is to turn on the machine, adjust it to low-wind ventilation mode, and maintain this state until the drainage pipe becomes dry, so as to keep the inside of the body in a dry state and prevent it from mildewing.

### DISPOSAL

#### ⚠ WARNING ⚠

Releasing refrigerant into the atmosphere is strictly forbidden!

Do not dispose of electrical appliances as unsorted municipal waste, use separate collection facilities. Contact your local government for information regarding the collection systems available. If electrical appliances are disposed of in land-fills or dumps, hazardous substances can leak into the groundwater and get into the food chain, damaging your health and well-being.



## WIFI CONNECTION

### Information on the App "Cooper&Hunter Smart"



The "C&H Smart" app is available for android and iOS.

Scan the corresponding QR code to get directly to the download.



Android



iOS



#### NOTICE

The version of the app might have been updated, please follow the instructions based on the current app version. This product only supports 2.4G Wi-Fi distribution network.

### Information on How to Use the App

This appliance allows you to operate the appliance via your home net-work. A prerequisite is a permanent WIFI connection to your router and the free app "C&H Smart".

1. Install the "C&H Smart" app. Create a user account.

2. Activate the WIFI function in the settings of your appliance.

3. Place the appliance at a distance of about 5 meters to your router.

4. As long as the power is turned on, the WIFI indicator flashes. After 3 minutes, the status will be canceled if there is no network configuration, and the indicator light is off. If you need to re-connect the WIFI, long press the "timer" button for 5 Second to start the network configuration, the WIFI indicator flashes again.

### WIFI Connected

#### • Method 1

Connected via Bluetooth

Open the bluetooth of your mobile phone or other device.

When WIFI indicator flashes, open "C&H Smart" APP, the unit will connected via bluetooth automatically

#### • Method 2

When WIFI indicator flashes, select "Add Device"->"Large Home Appliances"->"Portable Air Conditioner", and follow the instructions on the display.

Check the status of the WIFI indicator and choose the correct status.

If the WIFI indicator flash rapidly, it can connected directly.

If the WIFI indicator flash slowly, press "Go to Connect" to connect the WIFI named "Smart-XXXX".

#### Remarks:

Once the appliance has been successfully connected, the WIFI lamp lights up. Now you can operate the appliance using the app.

Press and hold the Timer button for about 5 seconds, the appliance disconnect, the WIFI lamp lights off.



\*Cooper&Hunter is constantly working on improvement by pouring their products, so what information given in this manual, may be changed- without prior notice to consumers.

2025/1

**КЕРІВНИЦТВО  
З ЕКСПЛУАТАЦІЇ**

**CH**  
Cooper & Hunter

# МОБІЛЬНИЙ КОНДИЦІОНЕР ПОВІТРЯ





Модель:  
CH-M14A6W



Для тривалої роботи виробу, будь-ласка, уважно прочитайте і збережіть цю інструкцію  
Розроблено Cooper&Hunter International Corporation, Маямі, штат Флорида, США



## ПОЯСНЕННЯ СИМВОЛІВ



 <b>ОБЕРЕЖНО</b> 	Цей символ вказує на ризик смерті або серйозної травми.
 <b>УВАГА</b> 	Цей символ вказує на ризик травми або матеріального збитку.
 <b>ПРИМІТКА</b>	Позначає важливу, але не пов'язану з будь-якою небезпекою, інформацію, яка використовується для попередження про ризик матеріального збитку.

## ОПИС ПРОДУКЦІЇ

Наші потужні портативні кондиціонери є чудовими рішеннями для охолодження окремих кімнат, створюючи комфортну атмосферу у вашому просторі. Він також має функцію вентиляції та осушення для циркуляції повітря та видалення вологи. Це автономні системи, які не потребують постійної установки, що дозволяє вам переміститися в простір, де це найбільше потрібно. Вони зазвичай використовуються на кухнях, у приміщеннях для тимчасового проживання, комп'ютерних кімнатах, гаражах та багатьох інших місцях, де встановлення зовнішнього блоку кондиціонера обмежене.

В якості холодоагенту використовується екологічно чистий R290. R290 не має шкідливого впливу на озоновий шар (ODP), не має незначного парникового ефекту (GWP) і доступний у всьому світі. Завдяки своїм ефективним енергетичним властивостям R290 дуже підходить як охолоджувач для цього застосування. Необхідно врахувати особливі запобіжні заходи через високу горючість охолоджуючої рідини.

## СИМВОЛИ З ПРИСТРОЮ ТА ІНСТРУКЦІЇ З ЕКСПЛУАТАЦІЇ

	У цьому приладі використовується легкозаймистий холодоагент. Якщо холодоагент витікає і контактує з вогнем або нагрівальною частиною, він утворює шкідливий газ і існує ризик виникнення пожежі.
	Перед використанням приладу уважно прочитайте інструкцію з експлуатації.
	Перед встановленням приладу прочитайте інструкцію з монтажу.
	Перед початком роботи обслуговуючий персонал повинен уважно прочитати <b>ПОСІБНИК КОРИСТУВАЧА та ІНСТРУКЦІЮ З ОБСЛУГОВУВАННЯ.</b>



Цей прилад не призначений для використання особами (включаючи дітей) з обмеженими фізичними, сенсорними або розумовими здібностями, а також особами з недостатнім досвідом і знаннями, якщо тільки вони не перебувають під наглядом або не отримали інструктаж щодо використання приладу від особи, відповідальної за їхню безпеку. Діти повинні перебувати під наглядом, щоб переконатися, що вони не граються з приладом.

Цим наша компанія заявляє, що цей кондиціонер відповідає основним вимогам та іншим відповідним положенням Директиви RE 2014/53/EU. Копія повної декларації додається. Діапазон бездротових частот: 2412 МГц - 2472 МГц Максимальна потужність передачі: 18 дБм

## ЗАВЖДИ СЛІД ДОТРИМУВАТИСЯ НАСТУПНОГО

- Цей прилад призначений для використання досвідченими або навченими користувачами в магазинах, у легкій промисловості та на фермах, або для комерційного використання непрофесіоналами.

- Цим пристроєм можуть користуватися діти віком від 8 років і особи з обмеженими фізичними, сенсорними чи розумовими здібностями або з недостатнім досвідом і знаннями, якщо вони перебувають під наглядом або отримали інструкції щодо безпечного використання пристрою та розуміють небезпеки. Діти не повинні гратися з пристроєм. Чищення та технічне обслуговування не повинні виконуватися дітьми без нагляду.

- Пристрій призначений лише для використання газу R-290 (пропан) як спеціального холодоагенту.

**• Контур холодоагенту герметичний. Обслуговувати повинен лише кваліфікований технік!**

- Не викидайте холодоагент в атмосферу.
- R-290 (пропан) горючий і важчий за повітря.

- Спочатку він збирається в низьких областях, але може поширюватися вентиляторами.

- Якщо пропан присутній або навіть підозрюється, не дозволяйте ненавченому персоналу намагатися знайти причину.

- Газ пропан, який використовується в пристрої, не має запаху.

- Відсутність запаху не свідчить про відсутність газу, що вийшов.

- Якщо виявлено витік, негайно евакууйте всіх людей зі сховища, провітріть приміщення та зв'яжіться з місцевою пожежною частиною, щоб повідомити їм, що стався витік пропану.

- Не дозволяйте нікому повертатися до кімнати, доки не прибуде кваліфікований технік з обслуговування, який не повідомить, що можна безпечно повернутися до кімнати.

- Забороняється використовувати відкритий вогонь, сигарети чи інші можливі джерела займання всередині чи поблизу блоків.

- Компоненти розроблені для пропану, не створюють і не утворюють іскри. Компоненти повинні бути замінені тільки ідентичними ремонтними деталями.



**ОБЕРЕЖНО**



**НЕДОТРИМАННЯ ЦЬОГО ПОПЕРЕДЖЕННЯ МОЖЕ ПРИЗВЕСТИ ДО ВИБУХУ, СМЕРТІ, ТРАВМ ТА ПОШКОДЖЕННЯ МАЙНА**

## ДЛЯ ВАШОЇ БЕЗПЕКИ

**Ваша безпека - це найважливіше, про що ми дбаємо!**



**ОБЕРЕЖНО**



Будь ласка, уважно прочитайте цю інструкцію та повністю зрозумійте її, перш ніж використовувати прилад.

## ЕКСПЛУАТАЦІЙНІ ЗАХОДИ



**ОБЕРЕЖНО**



Щоб зменшити ризик пожежі, ураження електричним струмом або травмування людей або майна:

- Будь ласка, дайте портативному кондиціонеру стояти у вертикальному положенні принаймні 24 години перед підключенням до мережі.
- Якщо шнур живлення пошкоджено, його має замінити виробник, його сервісний агент або особа з аналогічною кваліфікацією, щоб уникнути небезпеки.
- Прилад має бути відключений від джерела живлення під час обслуговування.
- Завжди використовуйте пристрій від джерела живлення з однаковою напругою, частою та номінальним значенням, як зазначено на паспортній табличці продукту.
- Завжди використовуйте заземлену розетку.
- Вимкніть шнур живлення під час чищення або коли він не використовується.
- Не працюйте мокрими руками. Уникайте розливання води на пристрій.
- Не занурюйте та не піддавайте пристрій впливу дощу, вологи чи будь-якої іншої рідини.
- Не залишайте пристрій працюючим без нагляду. • Не нахиляйте та не перевертайте пристрій.
- Не відключайте пристрій від мережі під час роботи.
- Не відключайте пристрій від мережі під час роботи.
- Не відключайте вилку, тягнучи за шнур живлення.

- Не використовуйте подовжувач або адаптер.
- Не кладіть предмети на пристрій.
- Не піднімайтеся та не сідайте на пристрій.
- Не вставляйте пальці чи інші предмети в отвір для випуску повітря.
- Не торкайтеся повітрязбірника або алюмінієвих ребер пристрою.
- Не використовуйте пристрій, якщо він упав, пошкоджений або має ознаки несправності продукту.
- Не чистіть прилад будь-якими хімікатами.
- Переконайтеся, що пристрій знаходиться далеко від вогню, легкозаймистих або вибухонебезпечних предметів.
- Пристрій має бути встановлено відповідно до національних норм електропроводки.
- Не використовуйте засоби для прискорення процесу розморожування або очищення, крім рекомендованих виробником.
- Прилад слід зберігати в приміщенні без постійно діючих джерел (наприклад, відкритого вогню, працюючого газового приладу або працюючого електронагрівача).
- Зберігайте прилад таким чином, щоб запобігти механічним пошкодженням.
- Не розрізайте та не спалюйте, навіть після використання.
- Майте на увазі, що холодоагенти можуть не мати запаху.
- Труби повинні бути захищені від фізичних пошкоджень і не повинні встановлюватись у невентильованому приміщенні, якщо площа цього простору менше 7 м<sup>2</sup>.
- Необхідно дотримуватись національних норм щодо газу.
- Тримайте всі необхідні вентиляційні отвори вільними від перешкод.
- Прилад слід зберігати в добре провітрюваному приміщенні, де розмір приміщення відповідає площі приміщення, зазначеному для експлуатації.

## ДЛЯ ВАШОЇ БЕЗПЕКИ



### ОБЕРЕЖНО



Будь-яка особа, яка бере участь у роботі з контуром холодоагенту або взламує його, повинна мати дійсний сертифікат від акредитованого в галузі оцінювального органу, який підтверджує їхню компетентність щодо безпечного поводження з холодоагентами відповідно до загальноновизнаних галузевих специфікацій оцінювання.



### ОБЕРЕЖНО



Обслуговування повинно виконуватись лише згідно з рекомендаціями виробника обладнання. Технічне обслуговування та ремонт, які потребують допомоги іншого кваліфікованого персоналу, повинні виконуватись під наглядом особи, яка кваліфікована у використанні легкозаймистих холодоагентів.

Якщо ви щось не розумієте або потребуєте допомоги, зверніться до дилерської служби.

## ЗАХОДИ БЕЗПЕКИ ПРИ ОБСЛУГОВУВАННІ

Будь ласка, дотримуйтесь цих попереджень, якщо виконувати такі дії під час обслуговування приладу з R290

### Чеки на ділянку

Перед початком роботи з системами, що містять легкозаймисті холодоагенти, необхідно перевірити техніку безпеки, щоб переконатися, що ризик займання мінімізований. Для ремонту охолоджувальної системи слід дотримуватись наступних запобіжних заходів перед проведенням робіт із системою.

### Порядок роботи

Робота повинна проводитись відповідно до контрольованої процедури, щоб мінімізувати ризик наявності горючого газу або пари під час виконання роботи

### Загальна робоча зона

Увесь обслуговуючий персонал та інші, хто працює на місцевості, повинні бути проінструктовані щодо характеру робіт, що виконуються. Слід уникати роботи в закритому просторі. Зона навколо робочого місця повинна бути відокремлена. Переконайтеся, що умови в зоні були безпечними шляхом контролю легкозаймистих матеріалів.

### Перевірка наявності холодоагенту

Перед початком і під час роботи необхідно перевірити територію за допомогою відповідного детектора холодоагенту, щоб переконатися, що технік знає про потенційно займисту атмосферу. Переконайтеся, що обладнання для виявлення витоку, яке використовується, підходить для використання з легкозаймистими холодоагентами, тобто не іскрить, належним чином герметично та іскробезпечно.

### Наявність вогнегасника

Якщо на холодильному обладнанні або будь-яких пов'язаних з ним частинах будуть проводитись будь-які гарячі роботи, необхідно мати під рукою відповідне обладнання для пожегогасіння. Майте вогнегасник із сухим порошком або CO<sub>2</sub> поруч із зоною заряджання.

### Відсутність джерела займання

Жодна особа, яка виконує роботи з охолоджувальною системою, які передбачають відкритий доступ до будь-яких труб, які містять або містили легкозаймистий холодоагент, не повинні використовувати будь-які джерела займання таким чином, щоб це могло призвести до ризику пожежі або вибуху. Усі можливі джерела займання, включно з курінням сигарет, слід тримати на достатній відстані від місця встановлення, ремонту, демонтажу та утилізації, під час яких можливий викид легкозаймистого холодоагенту в навколишній простір. Перед початком роботи необхідно оглянути територію навколо обладнання, щоб переконатися у відсутності небезпеки займистості або займання. Повинні бути розміщені таблички «Палити заборонено».

## ДЛЯ ВАШОЇ БЕЗПЕКИ

### Провітрюване приміщення

Переконайтеся, що територія знаходиться на відкритому повітрі або що вона достатньо провітрюється, перш ніж проникати в систему або виконувати будь-які роботи з гарячою водою. Ступінь вентиляції повинен зберігатися протягом періоду виконання робіт. Вентиляція повинна безпечно розсіювати будь-який вивільнений холодоагент і бажано видаляти його назовні в атмосферу.

### Перевірка до холодильного обладнання

Якщо електричні компоненти змінюються, вони повинні відповідати меті та правильним специфікаціям. Завжди слід дотримуватися вказівок виробника щодо обслуговування та обслуговування. У разі сумнівів зверніться за допомогою до технічного відділу виробника.

До установок, які використовують легкозаймисті холодоагенти, необхідно застосовувати такі перевірки:

- Обсяг заправки відповідає розміру приміщення, у якому встановлено частини, що містять холодоагент;

- Вентиляційне обладнання та випускні отвори працюють належним чином і не перешкоджають;

- Якщо використовується непрямий контур охолодження, слід перевірити вторинний контур на наявність холодоагенту;

- Маркування обладнання продовжує бути видимим і розбірливим. Нерозбірливі позначки та знаки виправити;

- Холодильна труба або компоненти встановлені в місці, де малоймовірно, що вони будуть піддані впливу будь-якої речовини, яка може роз'їдати компоненти, що містять холодоагент, за винятком випадків, коли компоненти виготовлені з матеріалів, які за своєю суттю є стійкими до корозії, або належним чином захищені від корозії.

### Перевірка електроприладів

Ремонт і технічне обслуговування електричних компонентів повинні включати початкові перевірки безпеки та процедури перевірки компонентів. Якщо існує несправність, яка може поставити під загрозу безпеку, то до приладу не можна підключати електроживлення, доки її не буде задовільно усунуто. Якщо несправність неможливо усунути негайно, але необхідно продовжити роботу, необхідно використовувати адекватне тимчасове рішення. Про це слід повідомити власника обладнання, щоб усі сторони були поінформовані.

Початкові перевірки безпеки повинні включати:

- ці конденсатори розряджені: це має бути зроблено безпечним способом, щоб уникнути можливості іскріння;

- щоб під час заряджання, відновлення або очищення системи не було оголених електричних компонентів і проводів під напругою;

- що існує безперервність зв'язку із землею.



### ОБЕРЕЖНО



Встановлюйте пристрій у приміщеннях, площа яких перевищує 9 м<sup>2</sup>.

Не встановлюйте пристрій у місці, де може виникнути легкозаймистий газ.



### ПРИМІТКА

Виробник може надати інший відповідний приклад або може надати додаткову інформацію про запах холодоагенту.

## ОГЛЯД ПРОДУКЦІЇ

### СХЕМА ВИРОБУ

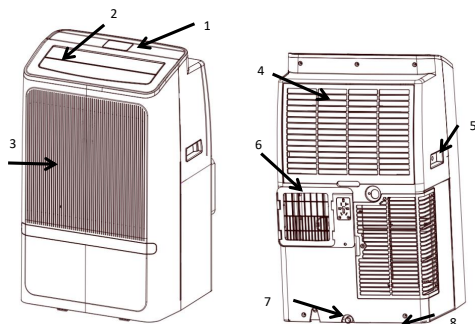

1. Панель керування
2. Вихід повітря з регульованою жалюзі
3. Передня панель
4. Повітрязабірник з повітряним фільтром
5. Ручка
6. Відведення повітря
7. Дренажний отвір
8. Коліщата



### ПРИМІТКА

Зовнішній вигляд наведено лише для ознайомлення. Будь ласка, перевірте справжній продукт для отримання детальної інформації.

### ОСОБЛИВОСТІ

- Висока продуктивність у компактному розмірі з функціями охолодження, обігріву, осушення та вентилятора.
- Налаштування та відображення температури
  - Світлодіодний цифровий дисплей
  - Електронне управління з вбудованим таймером, режим для сну
  - Система самовипаровування для кращої ефективності
  - Автоматичне відключення, коли бак заповнений

- Автоматичне відключення, коли бак заповнений
- Автоматичний перезапуск у разі відключення електроенергії
- Функція автоматичного розморожування при низьких температурах навколишнього середовища
- Дистанційне керування
- 2-швидкісний вентилятор
- Коліщата для легкого переміщення
- Високоінтелектуальне управління WIFI C&N APP

### РОЗПАКУВАННЯ

- Розпакуйте коробку та вийміть прилад і аксесуари.
- Після розпакування перевірте пристрій на наявність пошкоджень або подряпин.

#### Аксесуари:

1. Витяжна гофра

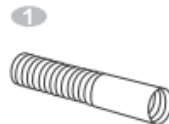

2. З'єднувач гофри з приладом



3. З'єднувач гофри з віконним набором



4. Пульт ДК



## РОЗПАКУВАННЯ

### 5. Віконний набір



### 6. Дренажний шланг



## ОБЕРІТЬ МІСЦЕ

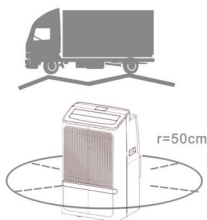

• Якщо пристрій перекинуто більше ніж на 45°, дайте йому постояти у вертикальному положенні щонайменше на 24 години перед запуском.

• Розташуйте пристрій на твердій, рівній поверхні в місці з принаймні 50 см вільного простору навколо нього, щоб забезпечити належну циркуляцію повітря.

• Не працюйте в безпосередній близькості від стін, штор або інших об'єктів, які можуть блокувати впускний і вихідний отвір повітря. Утримуйте отвори для входу та випуску повітря вільними від перешкод.

• Ніколи не встановлюйте пристрій там, де він може бути підданий:

- Джерела тепла, такі як радіатори, обігрівачі, печі або інші продукти, що виробляють тепло.

- Прямі сонячні промені;
- Механічна вібрація або удар;
- Надмірна запиленість;
- Відсутність вентиляції, наприклад шафи або книжкової шафи;
- Нерівна поверхня.

## ОБЕРІТЬ МІСЦЕ



### ОБЕРЕЖНО



Не встановлюйте пристрій у місці, де може бути легкозаймистий газ. Встановлюйте пристрій у приміщеннях, площа яких перевищує 7 м<sup>2</sup>.

## ВСТАНОВЛЕННЯ ГОФРИ

Кондиціонер вимагає зовнішньої вентиляції, щоб повітря яке містить відпрацьоване тепло та вологу могло вийти з приміщення .

Не замініюйте та не подовжуйте випускную гофру, це призведе до зниження ефективності, що ще гірше, вимкне пристрій через низький протитиск.

**Крок 1:** Під'єднайте з'єднувальний адаптер до одного кінця випускної гофри.

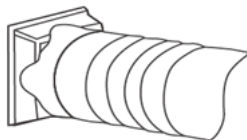

**Крок 2:** Під'єднайте адаптер віконного комплекту до іншого кінця випускної гофри.

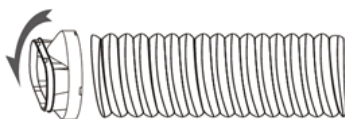

**Крок 3:** Розширте віконний комплект до довжини вашого вікна. Підключіть гофру до віконного комплекту.



## ВСТАНОВЛЕННЯ ГОФРИ

**Крок 4.** Закрийте вікно, щоб закріпити комплект на місці. Він має міцно тримати віконний комплект на місці, та закріпіть віконний комплект клейкою стрічкою, якщо потрібно. Для максимальної ефективності рекомендується закрити щілину між адаптером і боками вікна.

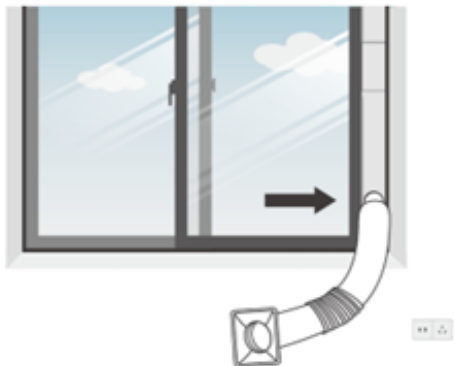

**Крок 5:** Приєднайте гофру до вихідного отвору приладу.

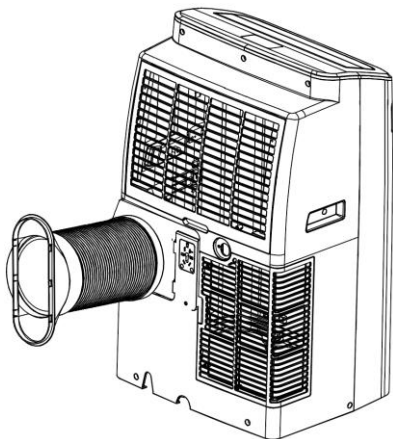

**Крок 6:** Відрегулюйте довжину гофри, щоб переконатися, що відстань між блоком і вікном буде більше 70 см, висота від гофри до підлоги буде більше 90 см. І уникайте перегинів гофри. Переконайтесь щоб розетка також була неподалік.

**Крок 7:** Відрегулюйте жалюзі на виході повітря, а потім увімкніть пристрій.

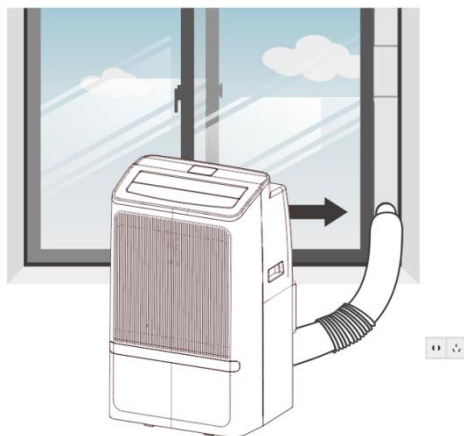

## ЕКСПЛУАТАЦІЯ

### ПАНЕЛЬ КЕРУВАННЯ ТА ДИСПЛЕЙ

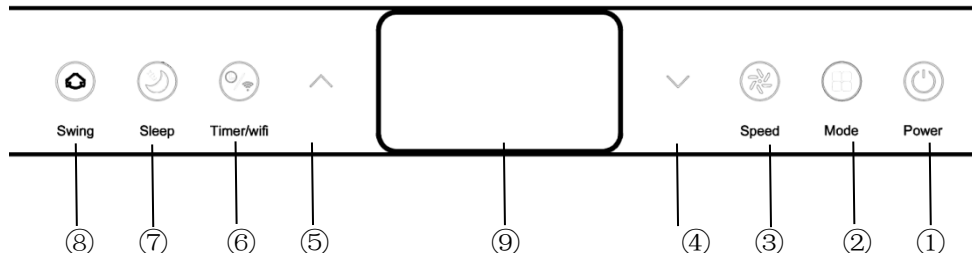

1.	<b>POWER</b>	Натисніть, щоб увімкнути або вимкнути прилад.
2.	<b>MODE</b>	Переключення режимів між охолодженням, осушенням, вентилятором і обігрівом.
3.	<b>SLEEP</b>	Увімкнення або вимкнення режиму SLEEP.
4.	<b>DOWN</b>	Зниження бажаної температури (32C -16C) або установка таймера.
5.	<b>UP</b>	Підвищення бажаної температури (16C - 32C) або налаштування таймера.
6.	<b>SPEED</b>	Змінити швидкість вентилятора на високу, середню та низьку.
7.	<b>TIMER/WI-FI</b>	Натисніть, щоб встановити таймер (1-24 години) та увімкнути або вимкнути його. Натисніть і утримуйте протягом 5 секунд, щоб активувати або вимкнути з'єднання Wi-Fi.
8.	<b>SWING</b>	Регулювання вертикального повітряного потоку.
9.	<b>Digital Display</b>	Відображає налаштування таймера та температури.

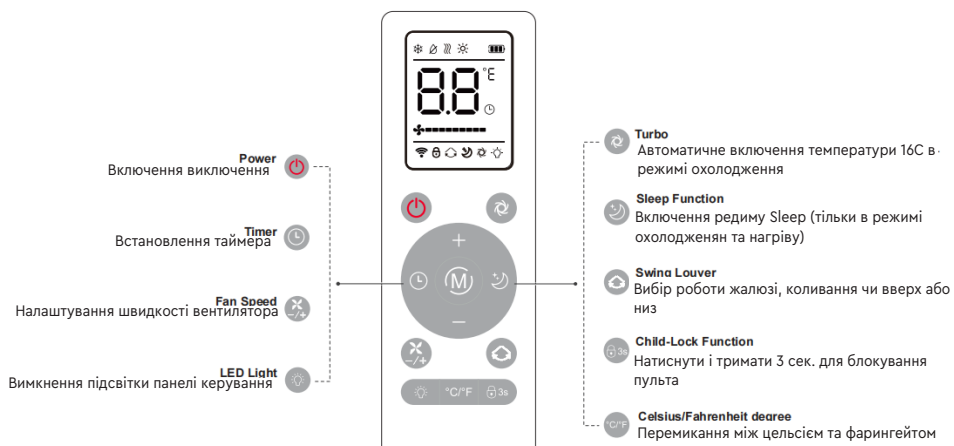

## ЕКСПЛУАТАЦІЯ

### ПУЛЬТ ДИСТАНЦІЙНОГО КЕРУВАННЯ



## НАЛАШТУВАННЯ

### 1. Запуск і зупинка

- Натисніть POWER, щоб увімкнути пристрій.

- Натисніть кнопку MODE, щоб вибрати потрібний режим роботи.

Натисніть POWER ще раз, щоб вимкнути прилад.

### 2. Режим роботи

Прилад має наступні режими роботи: охолодження, осушування, вентилятор, сон, обігрів.

#### А. Охолодження приміщення

- Виберіть режим охолодження, щоб знизити температуру в кімнаті.

- Натискайте кнопку MODE кілька разів, поки не засвітиться світлодіод режиму COOL.

- Натисніть кнопку UP/DOWN, щоб відрегулювати температуру, яка відображається на екрані. Температуру можна встановити в діапазоні від 16C до 32C

- Натискайте кнопку SPEED кілька разів, доки не засвітиться індикатор бажаної швидкості вентилятора.

- Щоб керувати горизонтальним напрямком повітряного потоку, натисніть кнопку SWING.



### ПРИМІТКА

Кондиціонер зупиняється, якщо кімнатна температура нижча за вибрану.

### В. Обігрів приміщення

- Натискайте кнопку MODE кілька разів, доки не загориться світлодіод режиму HEAT.

- Натисніть кнопку UP/DOWN, щоб встановити температуру вище кімнатної. Також можна налаштувати швидкість вентилятора.



### ПРИМІТКА

Дренажний шланг повинен бути приєднаний до пристрою для безперервної роботи.

### С. Провітрювання приміщення

- Натискайте кнопку MODE кілька разів, поки не загориться світлодіодний індикатор роботи FAN

- У режимі вентиляції повітря приміщенні циркулює, але не охолоджується.

- Натисніть кнопку SPEED кілька разів, щоб вибрати необхідну швидкість вентилятора.

#### D. Осушення приміщення

- Натисніть кнопку MODE на панелі керування або пульті дистанційного керування, загориться світлодіод режиму DRY. Не можливо обрати швидкість вентилятора. Користувач повинен підключити шланг до зливного отвору в нижній частині пристрою.



### ПРИМІТКА

У цьому режимі швидкість вентилятора перемикається на низьку швидкість, і температура не може бути обрана.

## ЕКСПЛУАТАЦІЯ

### Е. Режим сну

Режим сну можна активувати в режимі охолодження та нагріву.

#### 1. У режимі охолодження:

Через 1 годину задана температура підвищується на 1 С, ще через годину задана температура знову підвищується на 1 С.

#### 2. В режимі обігріву:

Через 1 годину задана температура знижується на 1С, ще через годину задана температура знову знижується на 1С.

Потім температура буде сталою протягом 10 годин. І всі індикатори тьмяніють. Швидкість вентилятора буде на низькій швидкості для безшумної роботи і не може бути обрана.

## НАЛАШТУВАННЯ ТАЙМЕРА

### (1год. до 24год.):

Таймер має два способи роботи:

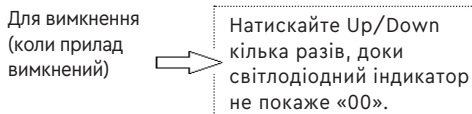
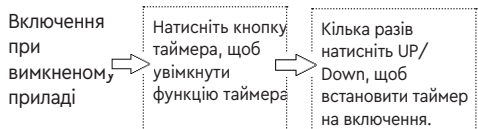
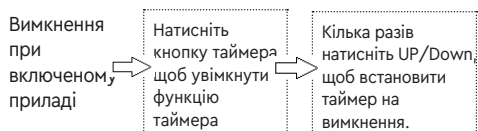

Натисніть і утримуйте кнопку TIMER протягом 5 секунд, щоб активувати або вимкнути з'єднання Wi-Fi. Будь ласка, зверніться до інструкцій щодо Wi-Fi на останніх сторінках.



### ПРИМІТКА

Якщо натиснути POWER, ви також увидите з налаштування таймера

## Автоматича відтайка

При низькій кімнатній температурі під час роботи на випарнику може утворитися іній. Пристрій автоматично розпочне розморожування, а світлодіод POWER почне блимати. Послідовність керування розморожуванням така:

А. Коли пристрій працює в режимі охолодження, сушіння, датчик температури навколишнього середовища визначає, що температура змійовика випарника нижче -1С, після того, як компресор припинить роботу на 10 хвилин або температура змійовика підвищиться до 7С, прилад перезавантажиться для і продовжить працювати в режимі охолодження.

В. Коли пристрій працює в режимі нагріву, сушіння, як тільки датчик температури змійовика виявляє, що температура випарника нижче 40С, а різниця між температурою змійовика та кімнатною температурою нижче 19С після роботи компресора протягом 20 хвилин, пристрій почне відтайку протягом 5 хвилин, а індикатор живлення почне блимати.

## Захист від перевантаження

У разі скачків напруги є 3-хвилинна затримка для захисту компресора перед його повторним запуском.

## ДРЕНАЖ

Ручний режим злику конденсата:

1. Коли прилад зупиняється у зв'язку з переповненням баком для води, вийміть вилку з розетки.



### ПРИМІТКА

Будь ласка, пересувайте прилад обережно, щоб не розлити воду з піддону для води що знаходиться на дні корпусу.

## ЕКСПЛУАТАЦІЯ

2. Розташуйте ємність для води нижче зливної пробки позаду корпусу.

3. Відкрутіть пробку, як вказано на малюнку нижче, вода автоматично потече в ємність для води.



### ПРИМІТКА

1. Не зугб'їть пробку.
2. Під час зливу конденсату, можна корпус трішки нахилити назад.
3. Якщо ємність для води не вмщує всю воду, до того, як бак для води буде злитий, якнайшвидше закрийте отвір для води пробкою, щоб вода не стікала на підлогу чи килим.

4. Коли конденсат буде злито, закрутіть пробку назад.



### ПРИМІТКА

Включайте прилад тільки після того, як пробка буде закручена належним чином інакше конденсат буде стікати на підлогу або килим.

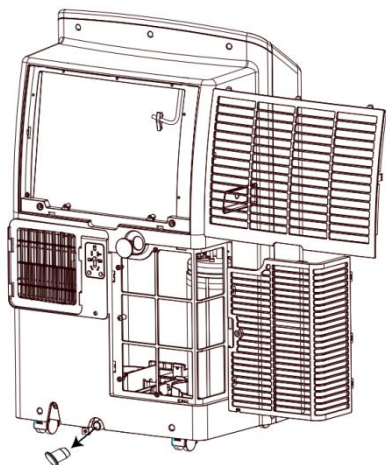

## Безперервний злив конденсату

Система самовипаровування використовує зібрану воду для охолодження конденсатора для кращої ефективності. У режимі охолодження дренажний бак не потрібно спорожняти, за винятком режиму сушіння та в умовах високої вологості. Конденсат випаровується в конденсаторі і відводиться через випускну гофру.

Для безперервної роботи або роботи без нагляду в режимі сушіння, будь ласка, підключіть дренажний шланг, що йде в комплекті до пристрою. Конденсат може автоматично стікати у відро або в каналізацію.

- Перед початком роботи вимкніть пристрій.
- Зніміть заглушку з дренажного отвору та зберігайте її в безпечному місці.
- Надійно та належним чином приєднайте зливний шланг і переконайтеся, що він не перекручений і не забивається.
- Розташуйте вихідний отвір шланга над відром або каналізацією, переконайтеся, що вода може вільно витікати з пристрою.
- Не занурюйте кінець шланга у воду; інакше це може спричинити «повітряну пробку» в шлангу.

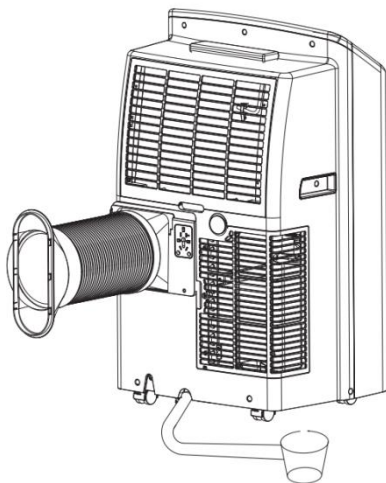

## ЕКСПЛУАТАЦІЯ

### Щоб уникнути проливання води:

- Оскільки негативний тиск у піддоні для зливу конденсату великий, нахиліть зливний шланг униз у напрямку до підлоги. Доречно, щоб градус нахилу перевищував 20 градусів.
- Випряміть шланг, щоб уникнути заломів в шлангу.



### ПРИМІТКА

Коли кондиціонер працює на обігрів, зливна пробка знаходиться дуже низько. Щоб організувати постійний злив, кондиціонер потрібно виставити на підставку.

## ЧИЩЕННЯ ТА ДОГЛЯД

### ОЧИЩЕННЯ ПОВІТРЯНОГО ФІЛЬТРУ (кожні два тижні)

Пил збирається на фільтрі та обмежує потік повітря. Обмежений потік повітря знижує ефективність системи, а як наслідок це може призвести до пошкодження приладу.

Повітряний фільтр вимагає регулярного очищення. Повітряний фільтр знімний для легкого очищення. Не використовуйте пристрій без повітряного фільтра, інакше випарник може бути забруднений.

1. Натисніть кнопку POWER, щоб вимкнути пристрій, і від'єднайте кабель живлення.

2. Зніміть сітку фільтра з пристрою.

3. Ючитіть пил із фільтра за допомогою пилососа.

4. Переверніть фільтр і промийте його під проточною водою. Нехай вода проходить через фільтр у протилежному напрямку потоку повітря. Відкладіть і дайте фільтру повністю висохнути на повітрі перед повторним встановленням.

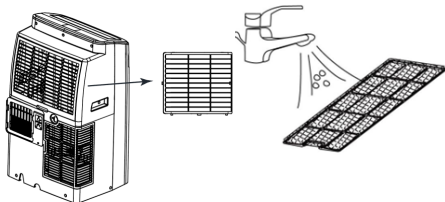

Вимкніть пристрій і зніміть повітряні фільтри.

Промийте повітряний фільтр під проточною водою.



### ОБЕРЕЖНО



Не торкайтеся поверхні випарника великими руками, інакше можна поранити пальці.

## Витік холодоагенту

### Загальні заходи:

1. Газ/холодоагент важчий за повітря. Може накопичуватися в замкнених просторах, особливо на рівні землі або під нею.
2. Усуньте всі можливі джерела займання.
3. Використовуйте відповідні засоби індивідуального захисту (ЗІЗ).
4. Евакууйте непотрібний персонал, ізолюйте та провітріть приміщення.
5. Не допускайте потрапляння в очі, на шкіру або одяг. Не вдихайте пари.
6. Уникайте потрапляння в каналізацію та навколишнє середовище, водойми тощо.
7. Нейтралізуйте джерело витіку, якщо це безпечно. Розгляньте можливість використання водяного спрею для розсіювання парів.
8. Ізолюйте територію, поки газ не вивітриться. Перед входом провітріть і перевірте приміщення на наявність газу. Зверніться до компетентних органів після розливу.

## УСУНЕННЯ НЕСПРАВНОСТЕЙ

Проблема	Можлива причина	Рішення	
Прилад не працює.	Перевірте надійність підключення до живлення.	Надійно вставте шнур живлення в розетку.	
	Перевірте, чи горить індикатор рівня води?	Спорожніть зливний піддон, знявши гумову пробку.	
	Перевірте температуру в приміщенні.	Діапазон робочих температур має бути в межах 41–9F.	
Прилад працює зі зниженою потужністю.	Перевірте повітряний фільтр на наявність бруду.	Очистіть повітряний фільтр за потреби	
	Перевірте, чи не заблоковано повітропровід.	Приберіть перешкоди.	
	Перевірте, чи відкриті двері або вікно кімнати.	Тримайте двері та вікна зачиненими.	
	Перевірте, чи вибрано потрібний режим роботи та правильно встановлено температуру.	Встановіть режим і температуру відповідно до інструкції.	
	Витяжна гофра від'єднаний	Переконайтеся, що відвідна гофра надійно прикріплена	
Витік води	Перелив під час переміщення пристрою.	Перед транспортуванням спорожніть резервуар для води.	
	Перевірте, чи дренажний шланг не перегнутий	Переконайтеся, що дренажний шланг рівний	
Надмірний шум	Перевірте, чи надійно встановлено пристрій.	Розмістіть пристрій на горизонтальній і твердій поверхні.	
	Перевірте, чи немає ослаблених частин, що вібрують.	Закріпіть і затягніть деталі.	
	Шум нагадує воду що тече.	Шум виходить від потоку холодоагенту. Це нормально.	
Коди помилок	E0	Помилка зв'язку між материнською платою та платою дисплея.	Перевірте контакти та проводи на платі дисплея та материнській платі на наявність пошкоджень.
	E1	Несправність датчика температури навколишнього середовища	Перевірте підключення або замініть його.
	E2	Несправності датчика температури випарника.	Перевірте підключення або замініть його.
	Ft	Перевонений бак для конденсату.	Спорожніть зливний піддон, знявши гумову пробку.

## ВИВЕДЕННЯ З ЕКСПЛУАТАЦІЇ

### ЗБЕРІГАННЯ

Довгострокове зберігання. Якщо ви не використовуватимете пристрій протягом тривалого періоду часу (більше кількох тижнів), найкраще очистити пристрій і повністю висушити його. Будь ласка, зберігайте пристрій, дотримуючись наступних кроків:

1. Від'єднайте пристрій від мережі та вийміть витяжну гофру та віконний комплект, які зберігаються разом із пристроєм.
2. Злийте залишки води з пристроєм.
3. Очистіть фільтр і дайте йому повністю висохнути в затіненому місці.
4. Встановіть фільтр на місце.
5. Під час зберігання пристрій необхідно тримати у вертикальному положенні.
6. Зберігайте прилад в сухому безпечному місці що провітрюється.



**УВАГА**



Випарник всередині приладу має бути висушений перед упаковкою пристрою, щоб уникнути пошкодження компонентів і цвіль. Від'єднайте пристрій від мережі та поставте його на суху відкриту ділянку на кілька днів, щоб висохнути. Інший спосіб висушити пристрій – увімкнути прилад, увімкнути режим вентиляції на низьких обертах і підтримувати цей стан до тих пір, поки дренажна труба не стане сухою, щоб зберегти внутрішню частину корпусу сухою та запобігти її цвіль.

### УТИЛІЗАЦІЯ



**ОБЕРЕЖНО**



Викид холодоагенту в атмосферу суворо заборонений!

Не викидайте електроприлади разом із несортованим побутовим сміттям, використовуйте пункти окремого збору. Щоб отримати інформацію про доступні системи збору, зверніться до місцевих органів влади. Якщо електроприлади викидаються на звалищах або зсмітниках, небезпечні речовини можуть просочитися в ґрунтові води та потрапити в навколишнє середовище, завдаючи шкоди вашому здоров'ю та благополуччю.



## ПІДКЛЮЧЕННЯ WIFI

### Інформація про Додаток «Cooper&Hunter Smart»



Додаток «C&H Smart» доступний для Android та iOS.

Відскануйте відповідний QR-код, щоб перейти безпосередньо до завантаження



Android



iOS



#### ПРИМІТКА

Версія програми постійно оновлюється, дотримуйтесь інструкцій на основі поточної версії програми. Цей продукт підтримує лише мережу розповсюдження Wi-Fi 2,4G.

### Інформація про використання програми

Цей прилад дозволяє вам керувати ним через домашню мережу. Обов'язковою умовою є постійне WIFI підключення до маршрутизатора та безкоштовний додаток «C&H Smart».

1. Встановіть програму «C&H Smart». Створіть обліковий запис користувача.
2. Активуйте функцію WIFI в налаштуваннях вашого приладу.
3. Розмістіть пристрій на відстані приблизно 5 метрів від маршрутизатора.
4. Поки живлення ввімкнено, індикатор WIFI блимає. Через 3 хвилини стан буде скасовано, якщо мережева конфігурація відсутня, а індикатор не горить. Якщо вам потрібно повторно підключити WIFI, натисніть і утримуйте кнопку «TIMER» протягом 5 секунд, щоб почати конфігурацію мережі, індикатор WIFI блимає знову.

### Підключення WI-FI

#### • Спосіб 1

Підключено через Bluetooth  
Відкрийте bluetooth свого мобільного телефону чи іншого пристрою.

Коли індикатор WIFI блимає, відкрийте додаток «C&H Smart», пристрій автоматично підключиться через bluetooth

#### • Спосіб 2

Коли блимає індикатор WIFI, виберіть «Додати пристрій» - «Велика побутова техніка» - «Портативний кондиціонер» і дотримуйтесь інструкцій на дисплеї.

Перевірте стан індикатора WIFI та виберіть правильний статус.

Якщо індикатор WIFI швидко блимає, його можна підключити безпосередньо.

Якщо індикатор WIFI повільно блимає, натисніть «Перейти до підключення», щоб підключитися до WIFI під назвою «Smart-XXXX».

#### Зауваження:

Після успішного підключення приладу засвітиться індикатор WIFI. Тепер ви можете керувати пристроєм за допомогою програми.

Натисніть і утримуйте кнопку таймера приблизно 5 секунд, прилад від'єднається, індикатор WIFI згасне.



\*Cooper&Hunter постійно працює над удосконаленням своєї продукції, тому інформація, яка приведена в цьому керівництві, може бути змінена без попереднього повідомлення споживачів.

2025/1